

Мышление в стиле СМЫСЛОГРАФИКИ

Ермолин Алексей
Анатольевич,
учитель-просветитель года
нац. премии «Знание»

16-17 августа 2022



Методология «Нравственная педагогика»

МЕТОДОЛОГИЯ		МЕТОДИКИ	УМЕНИЯ	
НРАВСТВЕННАЯ ПЕДАГОГИКА		СМЫСЛОГРАФИКА эффективное мышление	9	33
		ДОБРОДЕЛИЕ созидающее поведение	24	

СМЫСЛОГРАФИКА | методика осмысленного обучения

9 смыслографических умений Архитектора Смыслов:

1. **понимать** непонятное
2. **пополнять** словарный запас
3. **формулировать** смыслы в виде увлекательного текста
4. **визуализировать** текст с помощью инфографики
5. **конспектировать** новую информацию
6. **оценивать** свою точку зрения объективно
7. **создавать** новые смыслы в команде
8. **выступать** публично с презентацией
9. **организовывать** процесс обучения



Аналитические навыки
проектной деятельности



Творческие навыки
создания презентаций



АЛГОРИТМ

цепь из последовательных шагов



ПОНИМАШКА

алгоритм из 5 шагов для понимания непонятного

АЛГОРИТМ

цепь из последовательных шагов



ПОНИМАШКА

АЛГОРИТМ

цепь из последовательных шагов

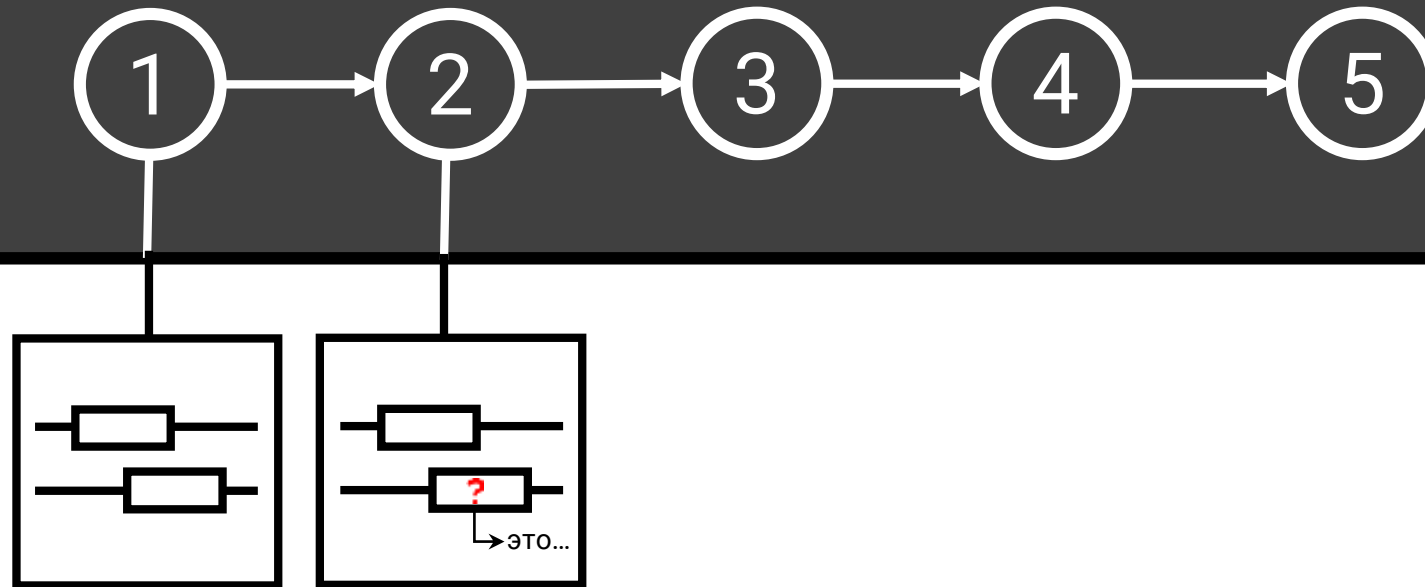

ПОНИМАШКА

АЛГОРИТМ

цепь из последовательных шагов

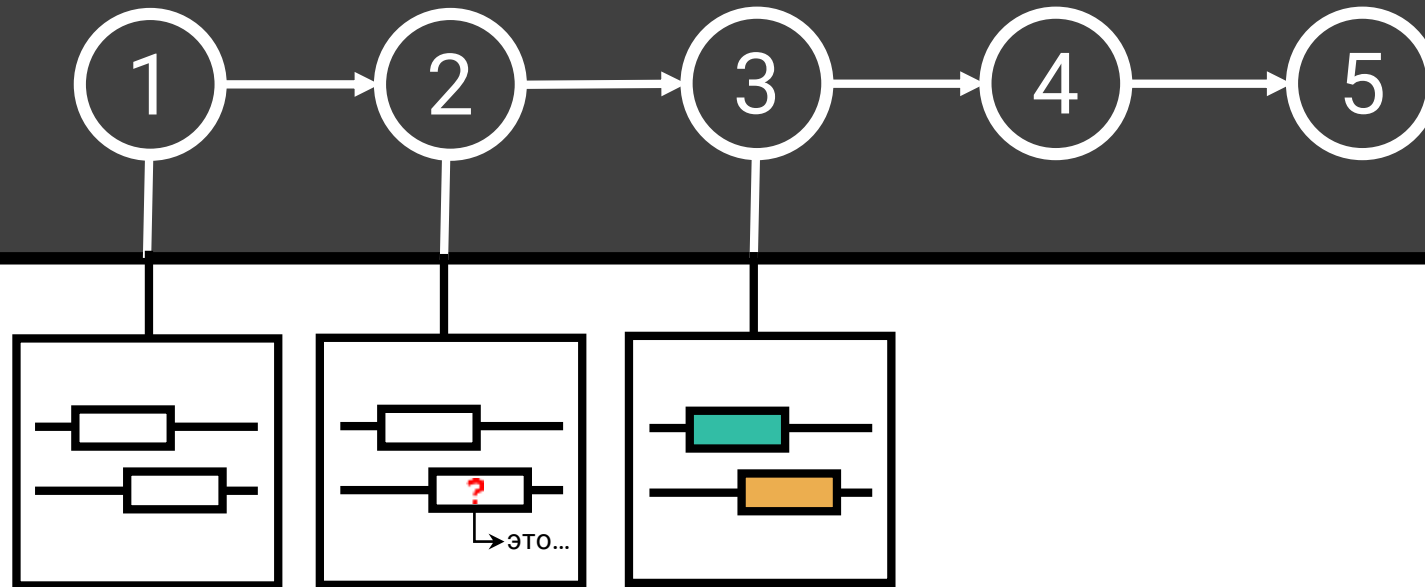

ПОНИМАШКА

АЛГОРИТМ

цепь из последовательных шагов

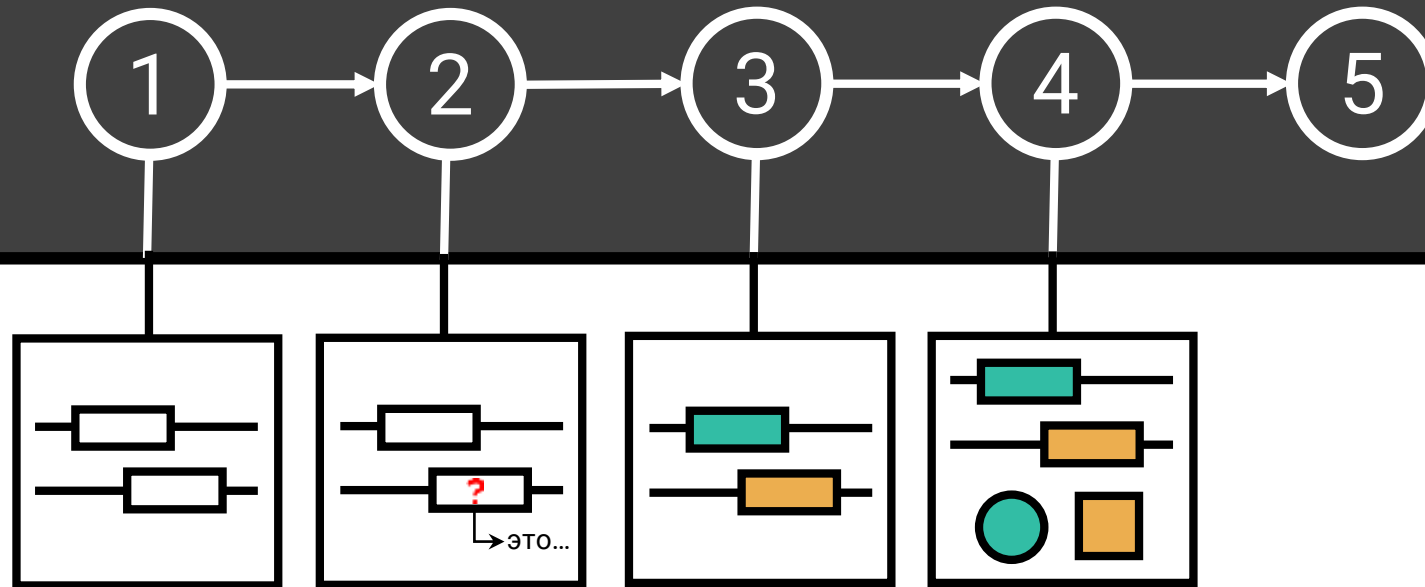

ПОНИМАШКА

АЛГОРИТМ

цепь из последовательных шагов

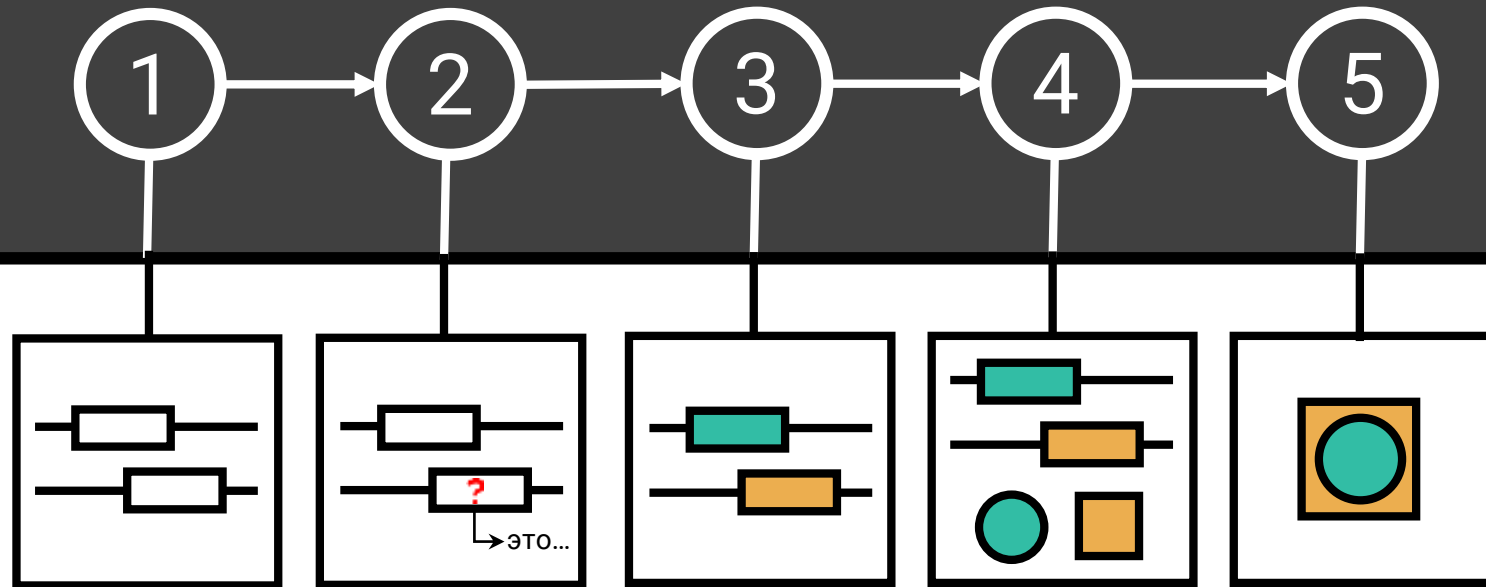

ПОНИМАШКА

«Многие вещи нам непонятны не потому, что наши понятия слабы; но потому, что сии вещи не входят в круг наших понятий»

«Многие **вещи нам непонятны** не потому, что наши понятия слабы; но потому, что сии вещи **не входят в круг наших понятий**»

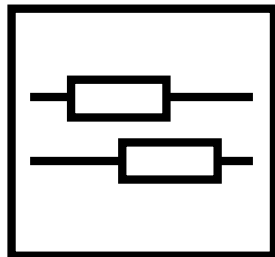

«Многие **вещи нам непонятны** не потому, что наши понятия слабы; но потому, что сии вещи **не входят в круг наших понятий**»

└─ понятие – это логически оформленная мысль о предмете

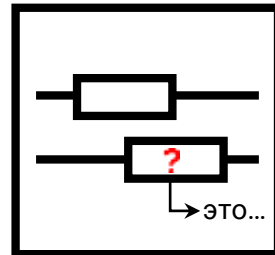
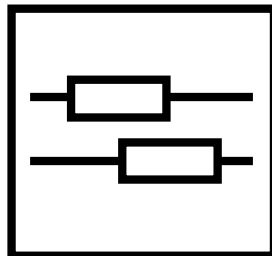

«Многие **вещи нам непонятны** не потому, что наши понятия слабы; но потому, что сии вещи **не входят в круг наших понятий**»

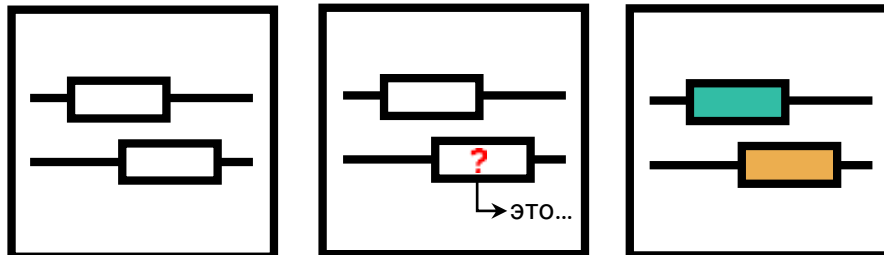

«Многие **вещи нам непонятны** не потому, что наши понятия слабы; но потому, что сии вещи **не входят в круг наших понятий**»

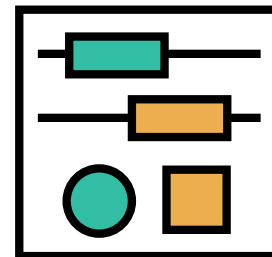
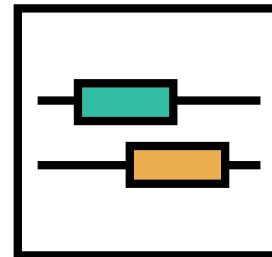
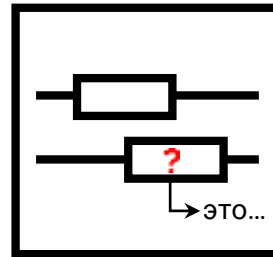
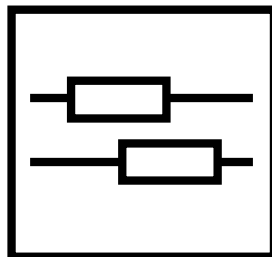
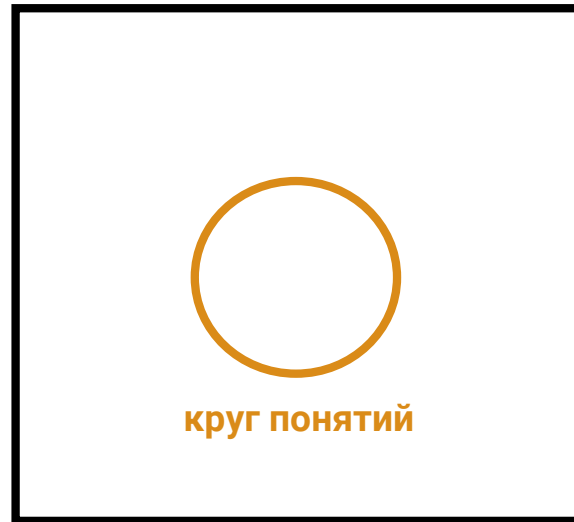

«Многие **вещи нам непонятны** не потому, что наши понятия слабы; но потому, что сии вещи **не входят в круг наших понятий**»

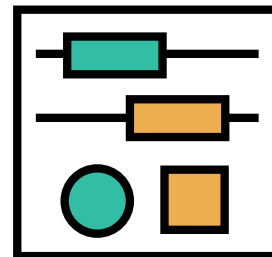
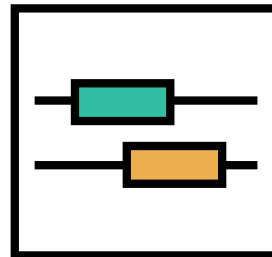
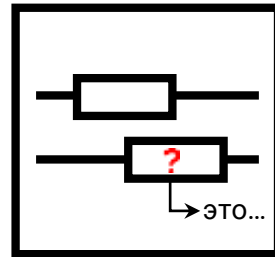
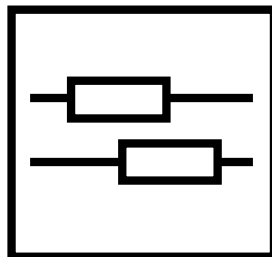
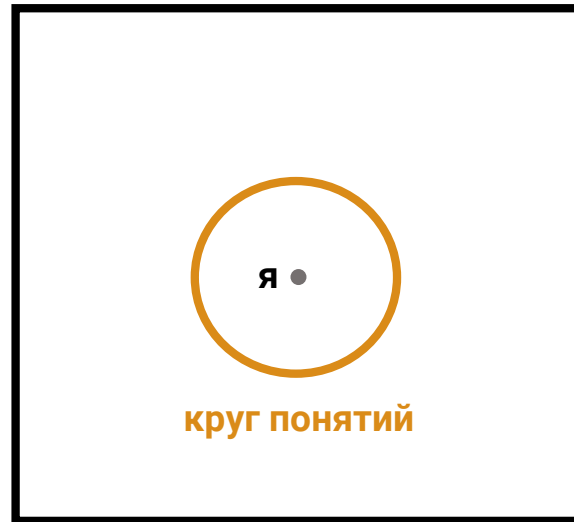

«Многие **вещи нам непонятны** не потому, что наши понятия слабы; но потому, что сии вещи **не входят в круг наших понятий**»



СМЫСЛ АВТОРА

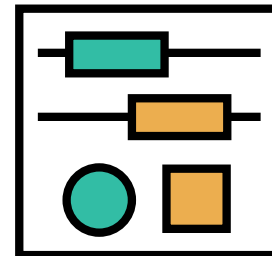
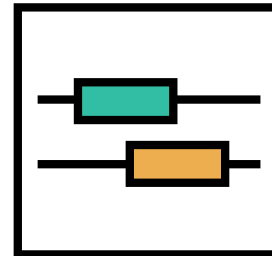
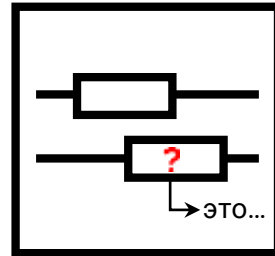
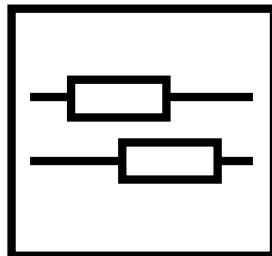

«Многие **вещи нам непонятны** не потому, что наши понятия слабы; но потому, что сии вещи **не входят в круг наших понятий**»

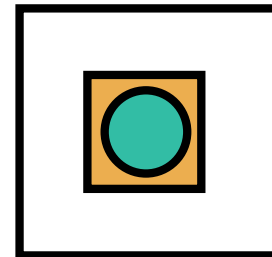
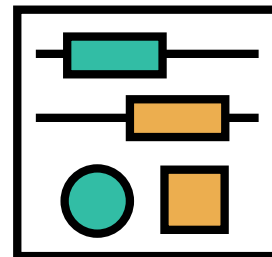
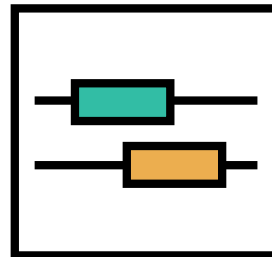
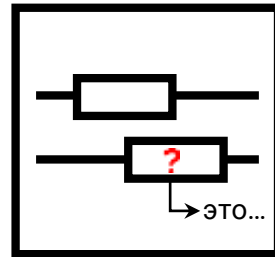
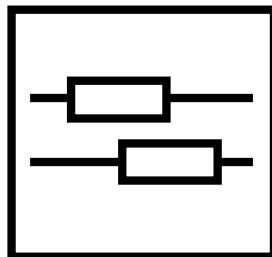
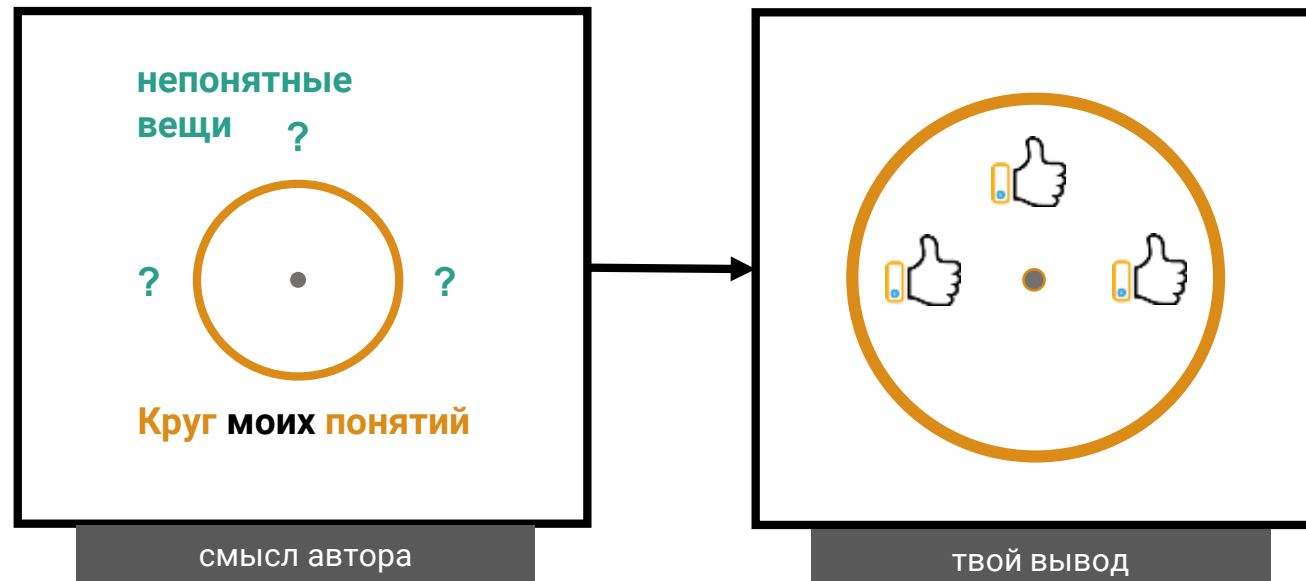

Ознакомьтесь с принципами «Нравственной



Подпишитесь на уведомления о запуске спец. курсов для педагогов **navigator.ru/PEDAGOGU**

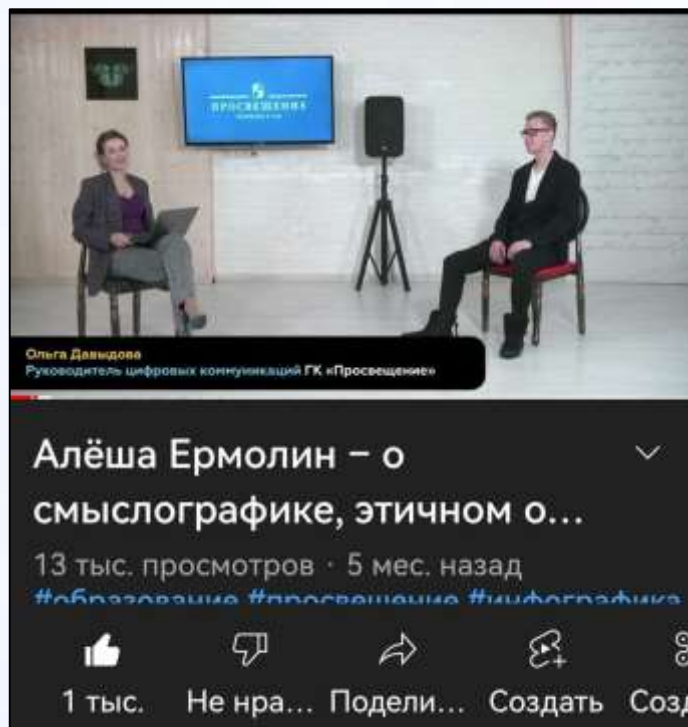

Природосообразная ПСИХОЛОГИЯ КОММУНИКАЦИЙ

Солнечная Елена
Сергеевна
психолог, кинезиолог

16-17 августа 2022

Все права защищены. Никакая часть презентации не может быть воспроизведена в какой бы то ни было форме и какими бы то ни было средствами, включая размещение в Интернете и в корпоративных сетях, а также запись в память ЭВМ, для частного или публичного использования, без письменного разрешения владельца авторских прав. © АО «Издательство «Просвещение», 2022 г.

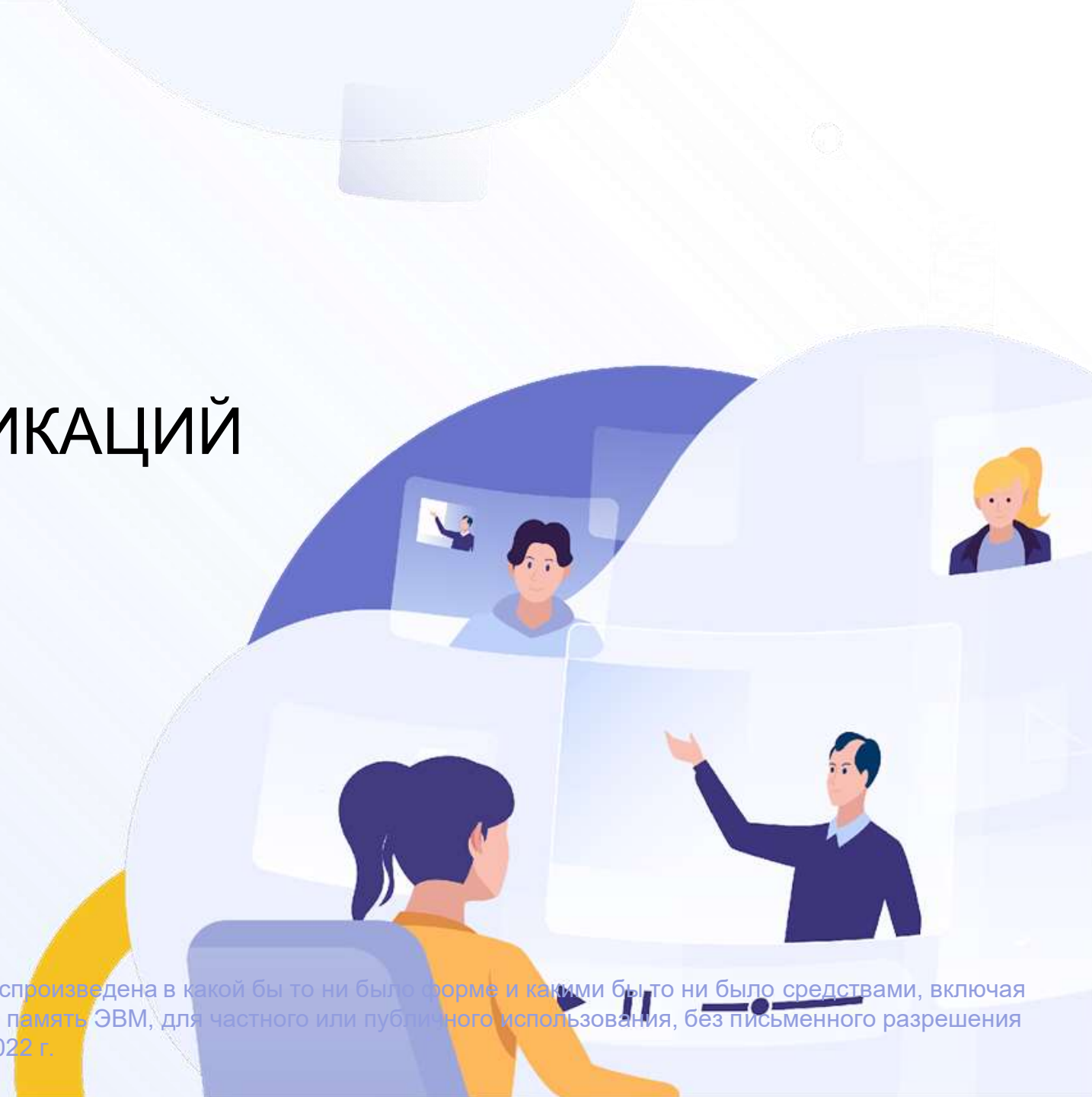

Методика «Ресурсный Квадрат»



**Быстрая диагностика
эмоц. состояния класса**



**Определение подхода
к обучению большинства**



**Понимание языка
коммуникаций меньшинства**

Диагностика «Ресурсный Квадрат»

Попросите учеников **выбрать для себя комфортное место на координатной плоскости в виде квадрата** любого размера в любом месте (можно пересекать любую линию)



Методика учитывает **общепринятые типы** характеров, **связывая их с природными закономерностями** в виде сезонов года: лето, осень, зима, весна.

РЕСУРСНЫЙ КВАДРАТ

метод быстрой диагностики и коррекции
ПСИХО-ЭМОЦИОНАЛЬНОГО СОСТОЯНИЯ

ВЕСНА
САНГВИНИК



ЛЕТО
ХОЛЕРИК

ЗИМА
ФЛЕГМАТИК



ОСЕНЬ
МЕЛАНХОЛИК

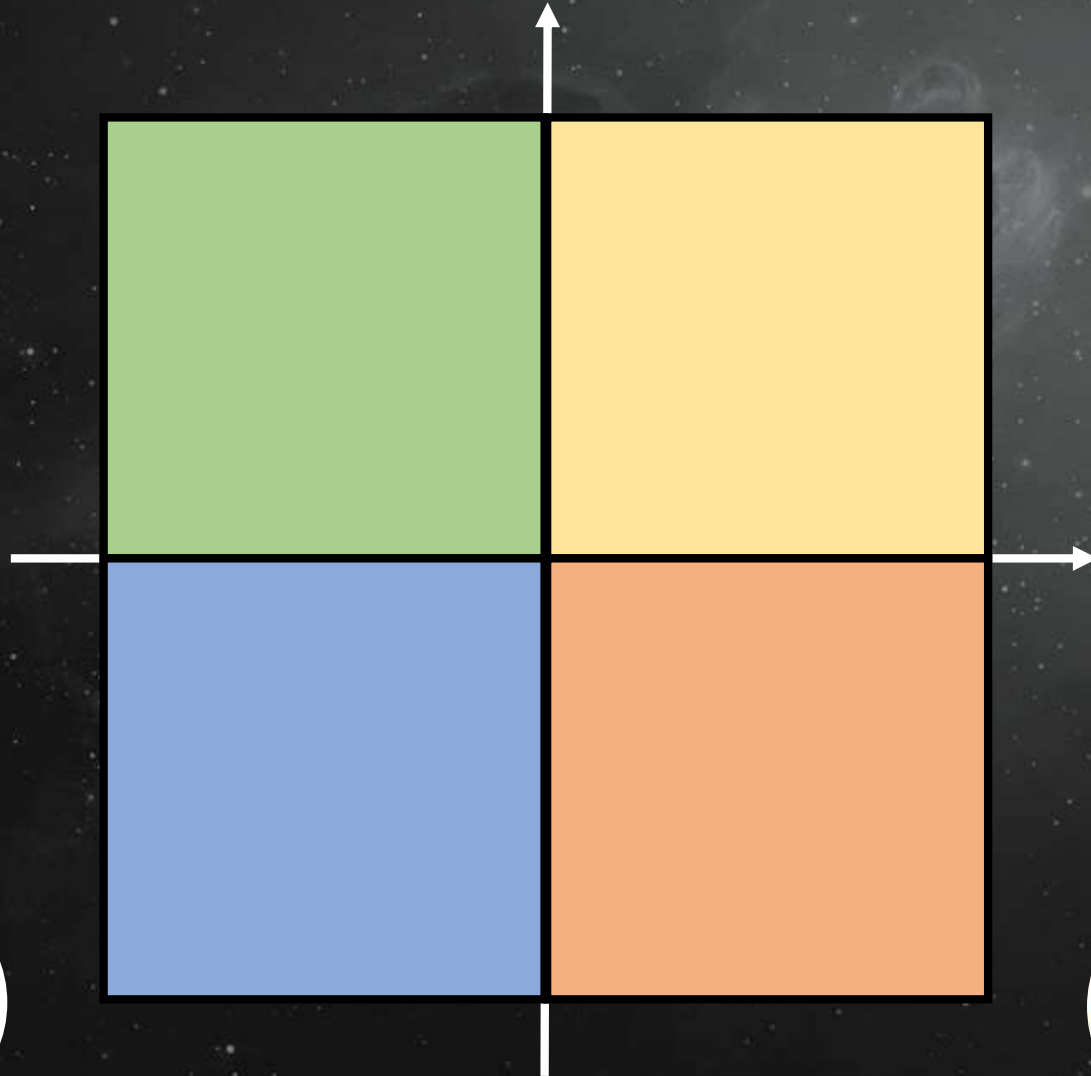

РЕСУРСНЫЙ КВАДРАТ

9 ТИПОВ ПСИХО-ЭМОЦИОНАЛЬНОГО СОСТОЯНИЯ

ВЕСНА
САНГВИНИК



ЛЕТО
ХОЛЕРИК



ЗИМА
ФЛЕГМАТИК



ОСЕНЬ
МЕЛАНХОЛИК

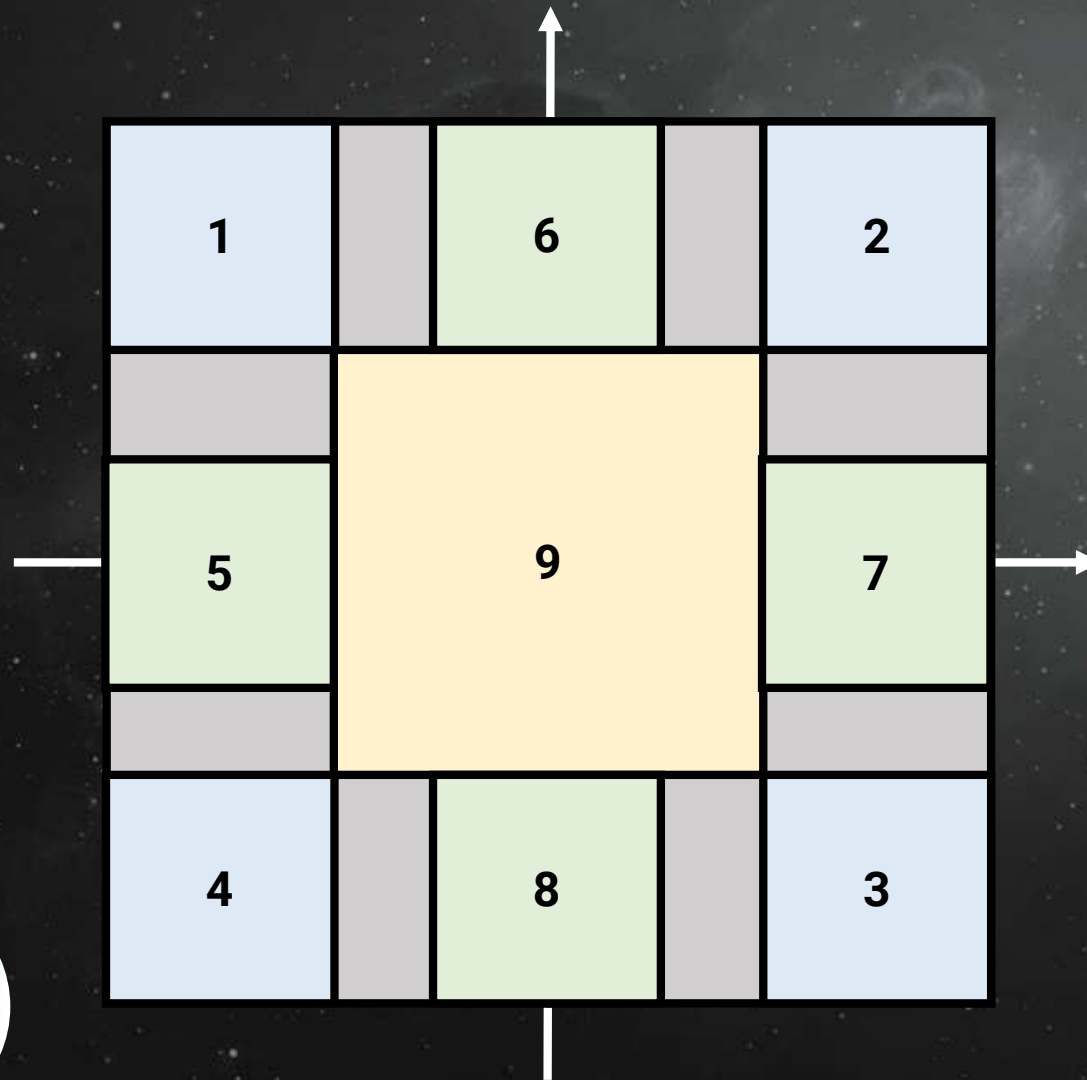

РЕСУРСНЫЙ КВАДРАТ

Двигатель прогресса

6

Постоянно обращать на него внимание и ставить классу в пример, помогая продемонстрировать себя, чтобы мотивировать остальных тянуться к знаниям

РЕСУРСНЫЙ КВАДРАТ

Творец



**Постоянно занимать делом,
чтобы потенциал шёл в
созидающее русло**

Ознакомьтесь с принципами «Природосообразной



Подпишитесь на уведомления о запуске спец. курсов для педагогов **navigator.ru/PEDAGOGU**

